

Anwendung:

Explosionsschutzventil mit nachgestelltem Vorfilter als Zuluftventil für Schutzraum-Belüftungsanlagen VA-75 und VA-150

Application:

Valve anti-explosion avec préfiltre. Employé pour des prises d'air des installations de ventilation d'abri PC, type VA-75 et VA-150

Application:

Explosion protection valve with prefilter, used as fresh air intake of ventilating units type VA-75 and VA-150

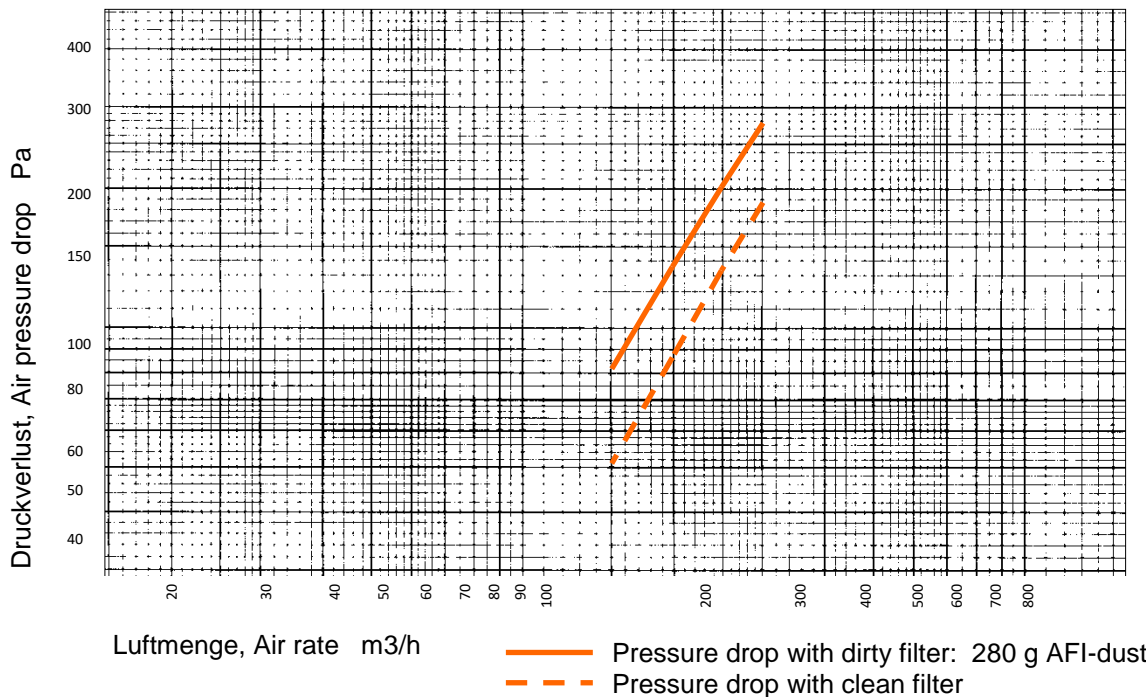
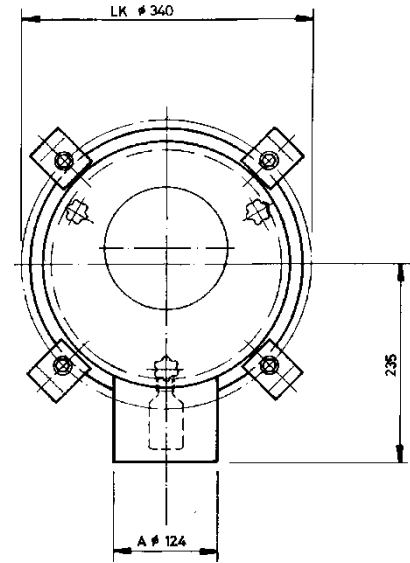
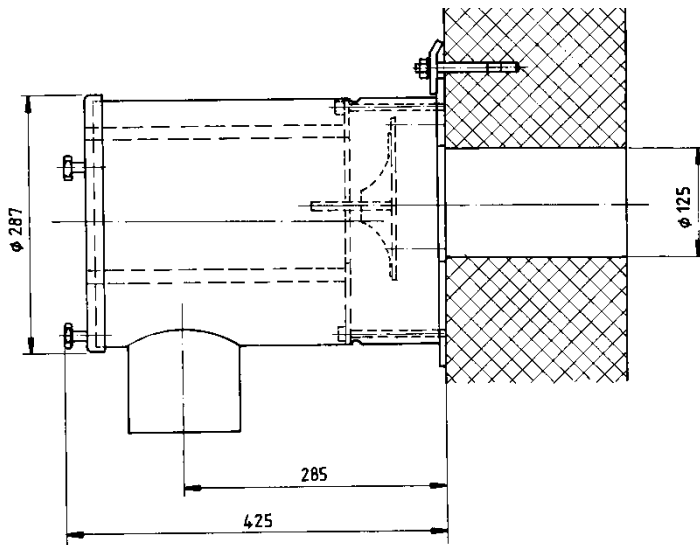

Technische Aenderungen vorbehalten